

12V

12 Volt

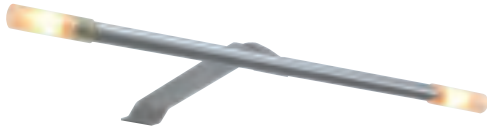

QT 9/ 2x10W



Spannung: 12V
Spannungs-Typ: AC
Leistung: 2 x 10 Watt
Leuchtmittel: Niederdruck Halogenlampe QT 9
Anschlussleitung: 2000 mm mit AMP-Stecker



Industrieverpackung

Farbe/ Glas	Art-Nr.	VPE
chrom matt, Glas matt	033854	70

Einzelverpackung

Farbe/ Glas	Art-Nr.	VPE
chrom matt, Glas matt	704114	10

Aufbau - Rahmenbedingungen

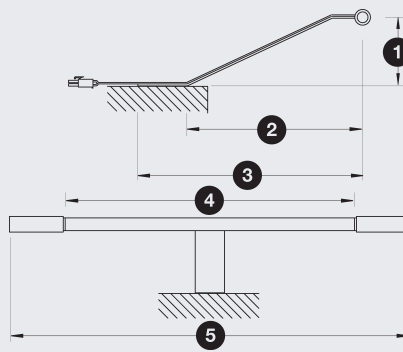

1. Höhe:	70 mm
2. Ausladung:	180 mm
3. Länge:	230 mm
4. Breite:	300 mm (ohne Leuchtmittel)
5. Gesamtbreite:	410 mm (ausgehend von der Verwendung des Zylinderglas)